



••• the passion for moving

M9



Traino



• • • the passion for moving

# M9

 3.000 kg

 4,5 km/h

 15 %





## M9

*Trainatore elettrico industriale*

 3.000 kg

 4,5 km/h

 15 %

- per trainare carrelli fino a **3.000 kg**;
- **versatile e compatto**;
- **ruote pneumatiche** per uso indoor e outdoor;
- regolazione della **velocità di marcia a 5 livelli**;
- vasta gamma di **ganci standard o personalizzabili** su richiesta.

# Scheda tecnica

Nome modello	M9
Certificazione	CE
Capacità di traino	3.000 kg
Velocità massima	4,5 km/h
Batterie	AGM 130 Ah
Peso (senza batterie)	66 kg
Lunghezza	1.439 mm
Larghezza	720 mm
Altezza	1.030 mm
Diametro sterzata	1,60 m

## Prestazioni su pendenza

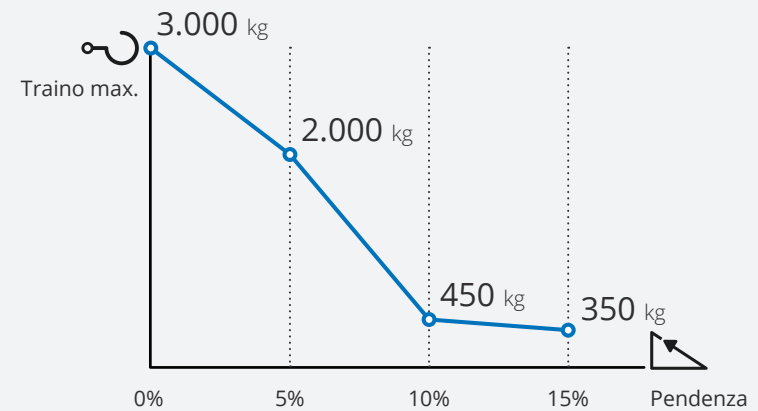

Fermo restando invariata la forza al gancio espressa in N, la capacità di traino espressa in kg può variare in base a: tipo di terreno sul quale viene effettuato il traino, utilizzo o meno di zavorre e tipo di ruote montate su macchina e rimorchio.

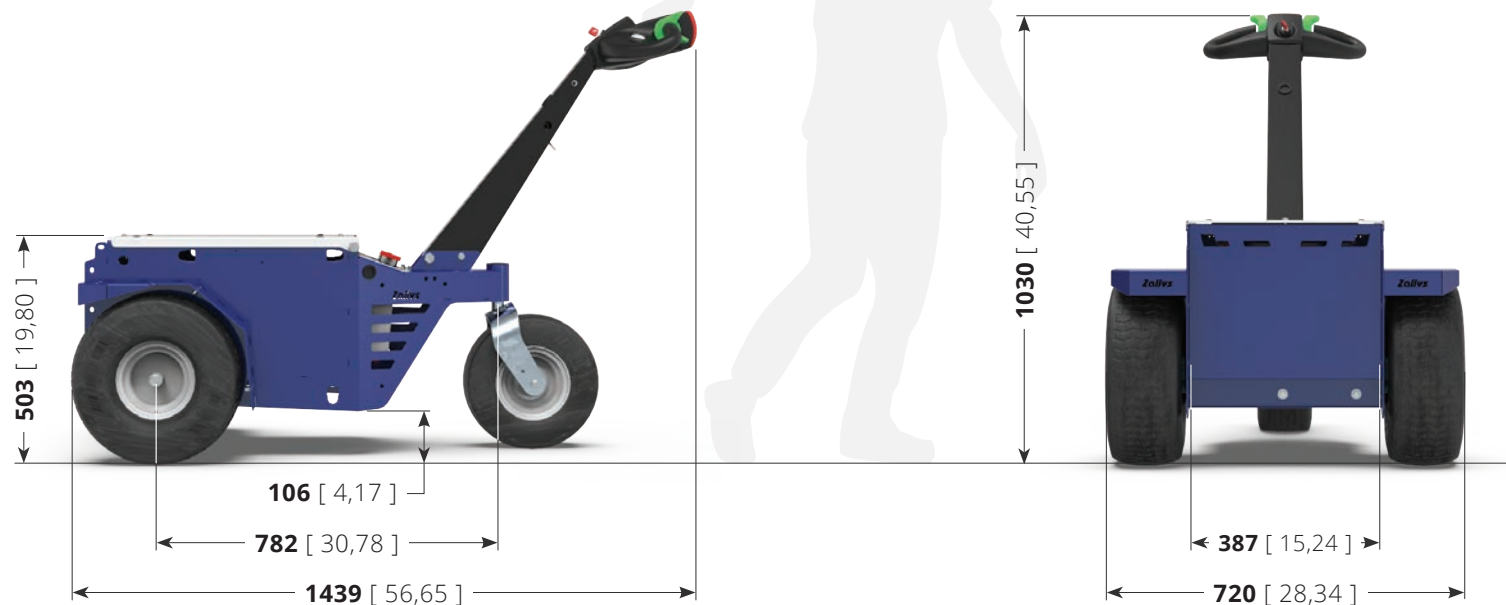

Unità:  
mm [inch]

# Guida ergonomica



La **testata di M9** è stata studiata e realizzata per rendere più ergonomico l'utilizzo della macchina da parte dell'operatore, garantendo il **giusto comfort su un uso prolungato** durante il turno di lavoro. Il suo **design ergonomico** permette di avere **tutti i comandi a portata di mano**.

La struttura è composta da materiali resistenti in caso di urti accidentali.



# Autonomia garantita



M9 è equipaggiato di serie con due batterie da **130 Ah**, che garantiscono alla macchina un'autonomia di **8 ore lavorative ad uso continuativo**.

Le batterie sono ermetiche ad **AGM** e quindi **non necessitano di manutenzione**.



# 5 livelli di velocità

La **velocità** di M9 è **regolabile su 5 livelli**, per adattare la conduzione in base al tipo di operazione che ci si trova ad affrontare. Il cosiddetto sistema *Flex-to-go*, studiato per riuscire a fare **manovre in meno passaggi** riducendo la velocità negli spazi ristretti e **percorrere lunghi tragitti più rapidamente** accelerando nei rettilinei.

Per ogni livello la velocità della macchina aumenta del 20%, secondo questa curva:

- 1° livello: Velocità al 20%;
- 2° livello: Velocità al 40%;
- 3° livello: Velocità al 60%;
- 4° livello: Velocità all'80%;
- 5° livello: Velocità massima;



# Sicurezza

Come tutti i veicoli Zallys, **M9** è dotato **di serie** di numerosi sistemi per garantire la **massima sicurezza** all'operatore durante l'utilizzo, contribuendo a creare un ambiente di lavoro sano e produttivo senza rischi di infortuni o malattie professionali. I sistemi di sicurezza integrati sono:

- **Pulsante antischiacciamento** su testata;
- Comandi di marcia ad **azione mantenuta**;
- **Elettrofreno** sempre attivo in assenza di tensione;
- Connettore per l'**interruzione dell'alimentazione**.

Inoltre, sono disponibili i seguenti **dispositivi opzionali**, acquistabili come accessori:

- **Lampeggiatore LED**;
- **Protezione** per ruota pivotante;
- Pulsante a fungo per **arresto di emergenza** sulla testata;
- **Tastiera numerica** per accensione.



# Zavorre modulari

Il **sistema modulare di zavorre** di Zallys **M9** conferisce flessibilità nell'aumentare le performance della macchina: la singola unità pesa appena **8,5 kg**, quindi un singolo operatore può aggiungere o togliere peso a seconda delle esigenze, senza bisogno di sistemi di sollevamento esterni. Ciò evita di sollevare pesi eccessivi, eliminando così i relativi rischi per la salute.



# Ganci di connessione



M9 dispone di un'ampia gamma di **ganci di connessione**, per essere versatile e adatto a numerose applicazioni.



Gancio a spina  
Ø16 / 20 / 35 / 40 mm



Gancio multifunzione  
sfera / spina



Gancio per Roll-Box



Gancio per bidoni

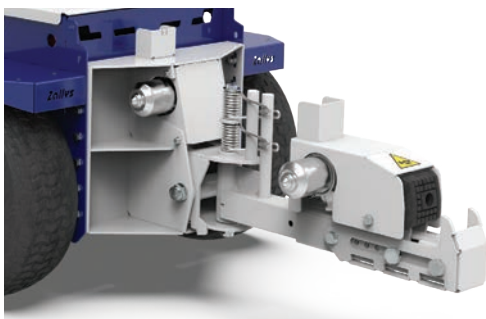

 Gancio pinza elettrica

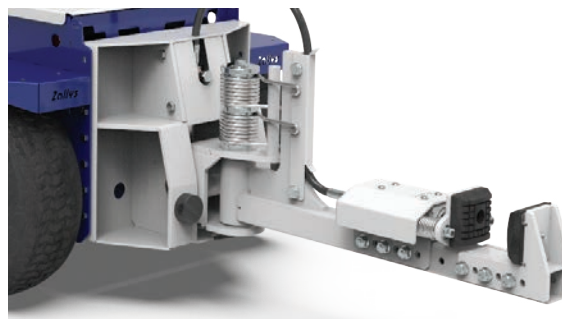

 Gancio a pinza idraulica  
con pompa manuale



 Gancio per carrelli  
(solo radiocomando)

# Esempi di Applicazioni

Settori di applicazione:



LOGISTICA INDUSTRIALE



INDUSTRIA METALLURGICA



LOGISTICA DEI RIFIUTI



SUPERMERCATI & GDO



Manutenzione Industriale



Logistica Industriale



Industria Metallurgica



Logistica dei Rifiuti



Aeroporti e Aviazione



Supermercati & GDO

# Versioni alternative

**M9** è disponibile nella versione standard oppure con radiocomando per movimentare file di carrelli.



## M9

*Versione standard*

**M9** è un affidabile alleato per il traino e la movimentazione sicura ed ergonomica di carichi su ruota pesanti fino a **3.000 kg**.



## M9 | Radiocomando

*M9 con comando a distanza*

Con il **comando a distanza** opzionale, **M9** diventa la soluzione ideale per la movimentazione di file di carrelli: questo tipo di controllo permette infatti ad un singolo operatore di movimentare fino a 60 carrelli contemporaneamente in modo sicuro e veloce, ottimizzando le operazioni di raccolta e tagliando i costi fissi.



1996



...the passion for moving

2006



... the passion for moving

2016



[www.zallys.com](http://www.zallys.com)

**Contatti:**

[sales@zallys.com](mailto:sales@zallys.com)

+39 0445 366785

Zallys srl srl - Via Palazzina 1, Sarcedo 36030 (VI) - Italia